



# EU-BAUMUSTERPRÜFBESCHEINIGUNG

gemäß Anhang IV, Absatz A der Richtlinie 2014/33/EU

<b>Bescheinigungs-Nr.:</b>	EU-BD 1112
<b>Notifizierte Stelle:</b>	TÜV SÜD Industrie Service GmbH Westendstr. 199 80686 München - Deutschland Kennnummer 0036
<b>Bescheinigungsinhaber:</b>	Chr. Mayr GmbH & Co. KG Eichenstr. 1 87665 Mauerstetten - Deutschland
<b>Hersteller des Prüfmusters:</b> (Hersteller Serienfertigung – siehe Anlage)	Chr. Mayr GmbH & Co. KG Eichenstr. 1 87665 Mauerstetten - Deutschland
<b>Produkt:</b>	Bremseinrichtung auf die Treibscheibenwelle wirkend, als Teil der Schutzeinrichtung für den aufwärtsfahrenden Fahrkorb gegen Übergeschwindigkeit und Bremsenteil gegen unbeabsichtigte Bewegung des Fahrkorbes
<b>Typ:</b>	RTW 800 / 8012. _____
<b>Richtlinie:</b>	2014/33/EU
<b>Prüfgrundlagen:</b>	EN 81-20:2020 EN 81-50:2020
<b>Prüfbericht:</b>	EU-BD 1112 vom 19.11.2020
<b>Ergebnis:</b>	Das Sicherheitsbauteil entspricht den wesentlichen Gesundheitsschutz- und Sicherheitsanforderungen der o.g. Richtlinie, sofern die Anforderungen des Anhangs zu diesem Zertifikat eingehalten sind.
<b>Ausstellungsdatum:</b>	19.11.2020

  
Achim Janocha  
Notifizierte Stelle LCC



# Anhang zur EU-Baumusterprüfbescheinigung Nr. EU-BD 1112 vom 19.11.2020



Industrie Service

## 1 Anwendungsbereich

### 1.1 Verwendung als Bremsvorrichtung - Teil der Schutzvorrichtung für den aufwärtsfahrenden Fahrkorb gegen Übergeschwindigkeit (aufwärts wirkend) - zulässiges Bremsmoment und Auslösedrehzahl

1.1.1 Zulässige Bremsmomente und max. Auslösedrehzahlen der Treibscheibe beim Wirken der Bremsvorrichtung auf die Treibscheibenwelle in Aufwärtsrichtung des Fahrkorbes

Type 8012.\_4\_ oder 8012.\_5\_ oder 8012.\_0\_ oder 8012.\_1\_

Zulässiges Bremsmoment [Nm]	Max. Auslösedrehzahl der Treibscheibe [min <sup>-1</sup> ]
1200 - 1840	500

1.1.2 Maximale Auslösegeschwindigkeit des Geschwindigkeitsbegrenzers und maximale Nenngeschwindigkeit des Aufzuges

Die maximale Auslösegeschwindigkeit des Geschwindigkeitsbegrenzers und maximale Nenngeschwindigkeit des Aufzuges ist unter Zugrundelegung der nachfolgend genannten maximalen Auslösedrehzahl der Treibscheibe unter Berücksichtigung des Treibscheibendurchmessers sowie der Fahrkorbaufhängung zu berechnen.

$$v = \frac{D_{TS} \times \pi \times n}{60 \times i}$$

$v$  = Auslöse-/ Nenngeschwindigkeit (m/s)  
 $D_{TS}$  = Treibscheibendurchmesser von Seilmitte zu Seilmitte (m)  
 $\pi$  = 3,14  
 $n$  = Drehzahl (min<sup>-1</sup>)  
 $i$  = Übersetzungsverhältnis Fahrkorbaufhängung

### 1.2 Verwendung als Bremsmoment - Teil der Schutzvorrichtung gegen unbeabsichtigte Bewegungen des Fahrkorbes (auf- und abwärts wirkend) - zulässige Bremsmomente, Auslösedrehzahlen und Merkmale

1.2.1 Nennbremsmomente und Reaktionszeiten bezogen auf ein produktionsneues Bremsmoment

Type 8012.\_4\_ oder 8012.\_5\_

Min. Nennbremsmoment* [Nm]	Mittleres Nennbremsmoment* [Nm]	Max. Nennbremsmoment* [Nm]	Max. Auslösedrehzahl [min <sup>-1</sup> ]	Maximale Reaktionszeiten** [ms]		
				ohne / mit Übererregung		
				$t_0$	$t_{50}$	$t_{90}$
2 x 600 = 1200			500	50 / --	85 / --	160 / ---
	2 x 800 = 1600			30 / --	60 / --	100 / ---
		2 x 920 = 1840		-- / 45	-- / 70	--- / 120

Type 8012.\_0\_ oder 8012.\_1\_

Min. Nennbremsmoment* [Nm]	Mittleres Nennbremsmoment* [Nm]	Max. Nennbremsmoment* [Nm]	Max. Auslösedrehzahl [min <sup>-1</sup> ]	Maximale Reaktionszeiten** [ms]		
				ohne / mit Übererregung		
				$t_0$	$t_{50}$	$t_{90}$
2 x 600 = 1200			500	120 / ---	175 / ---	265 / ---
	2 x 800 = 1600			75 / --	110 / ---	215 / ---
		2 x 920 = 1840		-- / 85	--- / 110	--- / 200

Zwischenwerte können interpoliert werden

Erläuterungen:

\* **Nennbremsmoment:** Vom Sicherheitsbauteilhersteller dem Montagebetrieb zugesichertes Bremsmoment

\*\* **Reaktionszeiten:**  $t_x$  Zeitdifferenz zwischen Abfall des Bremsstromes bis Aufbau von X % des Nennbremsmoments,  $t_{50}$  wahlweise berechneter  $t_{50} = (t_{10} + t_{90})/2$  oder aus Versuchsaufzeichnung entnommener Wert

# Anhang zur EU-Baumusterprüfbescheinigung Nr. EU-BD 1112 vom 19.11.2020



Industrie Service

## 1.2.2 Zugeordnete Ausführungsmerkmale

Art der Bestromung / Abschaltung	Gleichstrom / gleichstromseitig
Bremsansteuerung	parallel
Nominaler Luftspalt	0,45 mm
Dämpfungselemente integriert	JA
Übererregung	bei 2-facher Haltespannung

## 2 Bedingungen

- 2.1 Vorgenanntes Sicherheitsbauteil stellt nur ein Teil der Schutzeinrichtung für den aufwärtsfahrenden Fahrkorb gegen Übergeschwindigkeit und gegen unbeabsichtigte Bewegungen des Fahrkorbes dar. Erst in Kombination mit einem detektierenden und auslösenden Bauteil nach Norm (auch zwei getrennte Bauteile möglich), welche einer eigenen Baumusterprüfung unterzogen sein müssen, kann das entstandene System die Vorgaben an eine Schutzeinrichtung erfüllen.
- 2.2 Der Montagebetrieb hat zur Erfüllung des Gesamtkonzeptes an die Schutzeinrichtung für die Aufzugsanlage(n) eine Prüfanleitung zu erstellen, der Aufzugsdokumentation beizufügen und eventuell notwendige Hilfsmittel oder Messgeräte, die eine gefahrlose Prüfung (z. B. bei geschlossenen Schachttüren) erlauben, bereit zu halten.
- 2.3 Vom Hersteller des gesamten Triebwerkes ist die ausreichende Sicherheit der Verbindung Treib-  
scheibe – Welle – Bremscheibe sowie der Welle selbst rechnerisch nachzuweisen, wenn die Bremscheibe nicht direkt Bestandteil der Treibscheibe ist (z.B. angegossen). Die Welle muss hierbei statisch an zwei Punkten gelagert sein.  
  
Der rechnerische Nachweis ist der technischen Dokumentation des Aufzuges beizufügen.
- 2.4 Die Einstellung des Bremsmoments ist gegen unbefugtes Verstellen zu sichern (z.B. Farbversiegelung).
- 2.5 Zur Identifizierung und Information über die prinzipielle Bau- und Wirkungsweise und Abgrenzung des geprüften und zugelassenen Baumusters ist der EU-Baumusterprüfbescheinigung und deren Anhang, die Identifikationszeichnung Nr. E02810410000260 mit Prüfvermerk vom 19.11.2020 beizufügen.
- 2.6 Die EU-Baumusterprüfbescheinigung darf nur zusammen mit dem dazugehörigen Anhang und der Liste der autorisierten Hersteller (gemäß Anlage) verwendet werden. Diese Anlage wird ggf. nach den Angaben des Bescheinigungsinhabers aktualisiert und mit neuem Stand herausgegeben.

## 3 Hinweise

- 3.1 Im Rahmen dieser Baumusterprüfung wurde festgestellt, dass die Bremseinrichtung redundant aufgebaut ist und auch die Funktion einer Bremseinrichtung für den Normalbetrieb hat. Sie erfüllt damit die Voraussetzung, auch als Teil der Schutzeinrichtung für den aufwärtsfahrenden Fahrkorb gegen Übergeschwindigkeit sowie als Bremsselement als Teil der Schutzeinrichtung gegen unbeabsichtigte Bewegung des Fahrkorbes eingesetzt werden zu können.
- 3.2 Die Prüfung der Einhaltung der Anforderungen nach Abschnitt 5.9.2.2 der EN 81-20:2020 (D) ist nicht Bestandteil dieser Baumusterprüfung.
- 3.3 Die Prüfung anderer Anforderungen der Norm, verschleißbedingter Abbau der Bremsmomente bzw. Bremskräfte wie auch die betriebsbedingte Änderung der Treibfähigkeit sind nicht Bestandteil dieser Baumusterprüfung.
- 3.4 Diese EU-Baumusterprüfbescheinigung wurde in Anlehnung und / oder auf Basis folgender harmonisierten Norm(en) erstellt:
- EN 81-1:1998 + A3:2009 (D), Anhang F.7 und F.8
  - EN 81-20:2014 (D), Punkt 5.6.6.11, 5.6.7.13
  - EN 81-50:2014 (D), Punkt 5.7 und 5.8
  - EN 81-20:2020 (D), Punkt 5.6.6.11, 5.6.7.13
  - EN 81-50:2020 (D), Punkt 5.7 und 5.8
- 3.5 Bei Änderungen bzw. Ergänzungen der oben genannten Normen bzw. bei Weiterentwicklung des Standes der Technik wird eine Überarbeitung der EU-Baumusterprüfbescheinigung notwendig.

**Anlage zur EU-Baumusterprüfbescheinigung  
Nr. EU-BD 1112 vom 19.11.2020**



Industrie Service

**Hersteller Serienfertigung – Produktionsstandorte (Stand: 23.07.2020):**

**Firma** Chr. Mayr GmbH & Co. KG  
**Adresse** Eichenstr. 1  
87665 Mauerstetten - Deutschland

**Firma** Mayr Polska Sp. z. o. o.  
**Adresse** Rojów, ul. Hetmanska 1  
63-500 Ostrzesów - Polen

- ENDE DOKUMENT -

Lüftversion für Handlüftung /  
release version for hand release  
(optional)

Mikroschalter /  
micro switch /  
micro-interrupteur  
Initiator /  
proximity switch /  
Initiateur

Version Nabe /  
version hub

Version Welle /  
version shaft  
(optional)

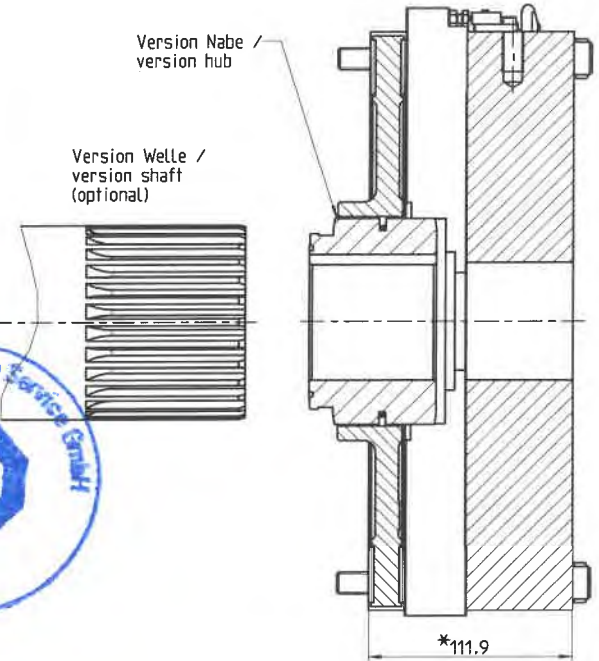
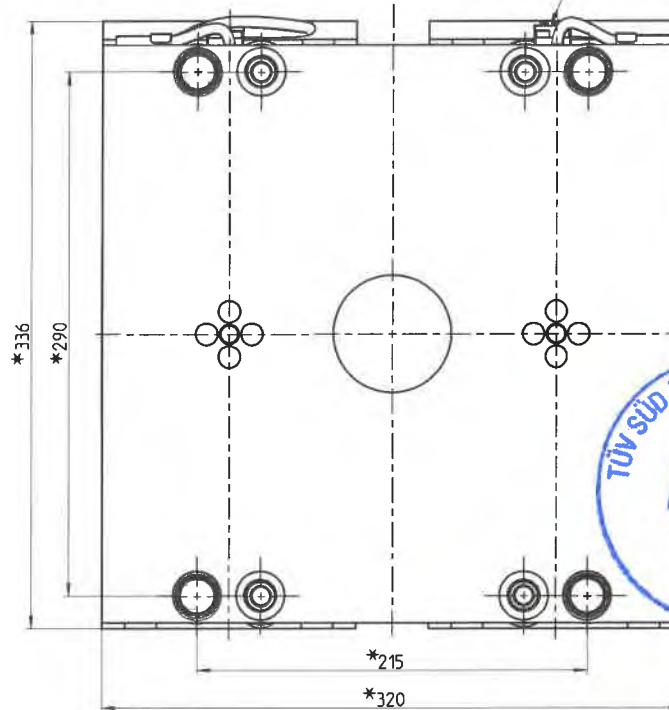
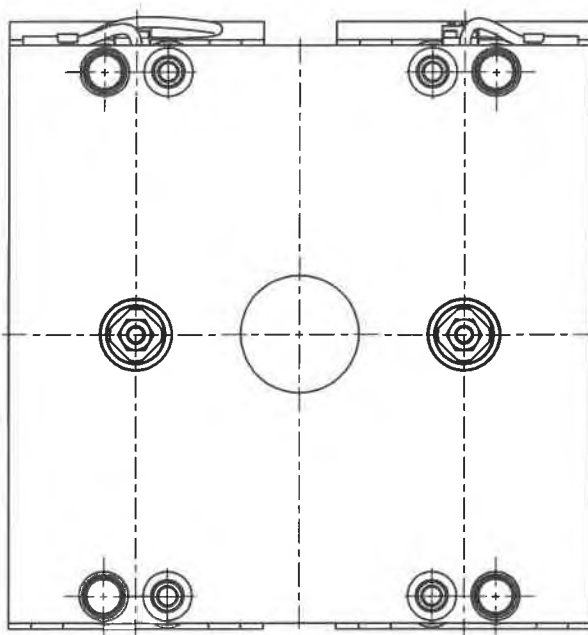

1 9. NOV. 2020

**GEPRÜFT / APPROVED**  
TÜV SÜD Industrie Service GmbH  
Prüflaboratorium für Produkte der Fördertechnik  
Westendstraße 199  
80686 München  
Sachverständiger(r) / Expert

*M. Nafum*

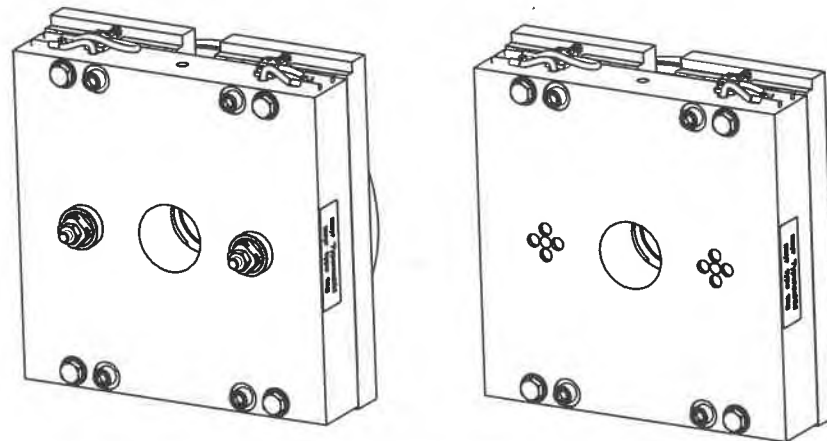

Wiedergabe sowie Vervielfältigung dieses Dokuments, Verwertung und Mitteilung seines Inhalts sind  
verboten, soweit nicht ausdrücklich gestattet. Zuwiderhandlungen verpflichten zu Schadenersatz.  
Alle Rechte für den Fall der Patent-, Gebrauchsmuster- oder Geschmackschutzverletzung vorbehalten.  
The reproduction, distribution and utilization of this document as well as the communication of its  
contents to others without explicit authorization is prohibited. Offenders will be held liable for the  
payment of damages. All rights reserved in the event of the grant of a patent, utility model or design.

Gezeichnet / drawn 28.09.2020	Datum / date	Geprüft / checked	Name / name Dumbüller	Werkstoff-Nr. / material-no.	Schulzwerk / protective surface DIN ISO 10470
Bearbeitung / approved				Werkstoff / material:	Toleranzgenauigkeit / fundamental tolerancing practice DIN EN ISO 0072007
Oberfläche / surface DIN EN ISO 1302	Werklichtarten / edges DIN ISO 1975	Ra = . . . μm(√)		alternativ / alternative:	Algen- / tolerances / general tolerances DIN ISO 2768-mS
Bearbeitung / part name:	Erstzug für / replacement for:				
RTW Baugröße 800	Anführernummer / part number:		8212394		
Type 8012	Dokumentnummer / document number:		E02810410000260		
Maßstab / scale:	Type / type:	Größe / size:	Gewicht / weight:	Zeichnungsnummer / drawing number:	
8012			kg		



MAYR GMBH + CO. KG  
Eichenstraße 1  
81665 München  
www.mayr.com

**EU – Konformitätserklärung**  
*EU – Declaration of conformity*  
**Déclaration de conformité UE**  
*Dichiarazione di conformità UE*  
**Declaración de conformidad de la UE**  
*Declaração de conformidade da UE*

**Im Sinne der gekennzeichneten Richtlinien erklären wir**  
*In accordance with the marked directives, we*  
**Conformément aux directives désignées, nous**  
*In conformità con le direttive designate dichiariamo,*  
**De acuerdo con las directivas designadas declaramos,**  
*De acordo com as diretrizes designadas que declaramos,*

**Chr. Mayr GmbH + Co. KG**  
**Eichenstraße 1**  
**D-87665 Mauerstetten**

**dass die angeführten Produkte den Anforderungen entsprechen**  
*declare that the listed products meet the requirements.*  
**déclarons que les produits listés répondent aux exigences.**  
*che i prodotti elencati soddisfano i requisiti.*  
**que los productos listados cumplan con los requisitos.**  
**que os produtos listados atendem aos requisitos**

**Elektromagnetische Federdruckbremse / Electromagnetic spring applied brakes / Freins électromagnétiques à ressort de pression / Freni elettromagnetici a molle compresse / Frenos de muelles electromagnéticos / Freio eletromagnético de molas**

Produkt / Product / Produit / Prodotto / Producto / Produto	Größen / Sizes / Tailles / Grandezze / Dimensión / Dimensão	Typen / Types / Types / Serie / Tipos / Tipos	ANVP
ROBA®-twinstop®	800	8012_-----	1,2

**Jahr der Herstellung:**  
*Year of manufacture:*  
**Année de production:**  
*Anno di produzione:*  
**Año de fabricación:**  
*Ano de fabricação:*

**Siehe Typenschild am Produkt**  
*see product label*  
**Voir l'étiquette sur le produit**  
*vedi l'etichetta sul prodotto*  
**ver placa de identificación del producto**  
*Ver placa do produto*

	<b>EG-Maschinenrichtlinie 2006/42/EG</b>	<i>EC-Machinery directive 2006/42/EC</i>
<b>X</b>	<b>Richtlinie Niederspannung 2014/35/EU</b>	<i>EC-Low voltage directive 2014/35/EU</i>
<b>X</b>	<b>Elektromagnetische Verträglichkeit 2014/30/EU</b>	<i>Electromagnetic compatibility directive 2014/30/EU</i>
<b>X</b>	<b>EU-Richtlinie Beschränkung der Verwendung bestimmter gefährlicher Stoffe in Elektro- und Elektronikgeräten 2011/65/EU (RoHS II) inkl. delegierte Richtlinie 2015/863/EU zur Änderung von Anhang II der Richtlinie 2011/65/EU (RoHS III)</b>	<i>EU Directive Restriction of use of certain hazardous substances in electrical and electronic equipment 2011/65 / EU (RoHS II) including delegated Directive 2015/863 / EU amending Annex II to Directive 2011/65 / EU (RoHS III)</i>
<b>X</b>	<b>Aufzüge und Sicherheitsbauteile für Aufzüge 2014/33/EU</b>	<i>Lifts and safety components for lifts 2014/33 / EU</i>

**Angewendete Normen, Vorschriften und Prüfungen (ANVP) / Applied standards, regulations and inspections (ANVP) / Normes, prescriptions et contrôles appliqués (ANVP) / In conformità alle direttive UE di norme, specifiche e controlli (ANVP) / Normas, regulaciones e inspecciones aplicadas (ANVP) / Normas, regulamentações e inspeções aplicadas (ANVP)**

**1 EN 81-20:2014 / EN 81-50:2014**

**2 DIN EN IEC 63000:2019-05 / VDE 0042-12:2019-05**

**Zertifizierungsstelle für Aufzüge und Sicherheitsbauteile, Überwachung gemäß Aufzugsrichtlinie:**

*Certification body for lifts and safety components, monitoring of production acc. lifts directive:*

**Organisme de certification pour ascenseurs et composants de sécurité, contrôle de production selon la directive sur les ascenseurs:**

*Organismo di certificazione per ascensori e componenti di sicurezza, controllo di produzione secondo la Direttiva per ascensori :*

**Centro de certificación para ascensores y componentes de seguridad, supervisión según la directiva de ascensores:**

*Centro de certificação para elevadores e componentes de segurança, monitoramento conforme a diretiva para elevadores:*

**© TÜV SÜD Industrie Service GmbH  
Westendstraße 199  
D-80686 München**

**Kennummer 0036 / Identification number 0036 / Numéro d'identification 0036 / Numero d'identificazione 0036 / Número de identificación 0036 / Número de identificação 0036 /**

**Sicherheitsfunktion / Safety function / Fonction de sécurité / Funzione di sicurezza / Función de seguridad / Função de segurança**

**Bremseinrichtung, als Teil der Schutzeinrichtung für den aufwärtsfahrenden Fahrkorb gegen Übergeschwindigkeit und Bremsselement gegen unbeabsichtigte Bewegung des Fahrkorbs.**

*Braking device as part of the protection device against over speed for the car moving in upwards direction and braking element against unintended car movement.*

**Dispositif de freinage faisant partie d'un système de protection contre la survitesse en montée de la cabine d'ascenseur et élément de freinage contre le déplacement involontaire de la cabine d'ascenseur.**

*Dispositivo di frenatura come parte del dispositivo di protezione contro la fuga verso l'alto della cabina e elemento di frenatura contro i movimenti incontrollati della cabina.*

**Dispositivo de frenado como parte de un dispositivo de seguridad contra la sobrevelocidad de la cabina en movimiento ascendente y como elemento de frenado contra movimientos incontrolados de la cabina.**

*Dispositivo de freio para ser usado como parte da unidade de proteção para prevenir excesso de velocidade da cabine elevadora em movimento ascendente e elemento de freio contra movimentos inadvertidos da cabine elevadora.*

**EU-Baumusterprüfbescheinigung / EU type examination certificate / Certificate d'examen de type UE / Certificato di omologazione UE / Certificado de examen UE / Certificado de exame UE**

**EU-BD 1112**

Mauerstetten, 09.12.2020

Ort und Datum / place and date / Lieu et date /  
luogo - data / fecha y lugar / Lugar e data

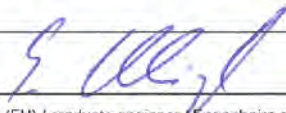
  
Dipl. Ing. (FH) / graduate engineer / Engenheiro graduado  
Geschäftsführer / Managing Director / Directeur Général / Gerente / Gerente  
Günther Klingler