

EG-Baumusterprüfbescheinigung

Bescheinigungs-Nr.: AGB 001/1

Gemeldete Stelle: TÜV Bau- und Betriebstechnik GmbH
Unternehmensgruppe TÜV Süddeutschland
Zertifizierungsstelle für Aufzüge und Sicherheitsbauteile
Westendstraße 199, D-80686 München
(Kennnummer 0635)

Bescheinigungsinhaber: Hans Jungblut GmbH
Ostheimer Straße 171
51107 Köln

Antragsdatum: 1997-08-07

Hersteller: Hans Jungblut GmbH
Ostheimer Straße 171
51107 Köln

Produkt, Typ: Geschwindigkeitsbegrenzer, Typ HJ 200

Prüflaboratorium: TÜV Bau- und Betriebstechnik GmbH
Zentralabteilung Aufzüge und Sicherheitsbauteile
Westendstraße 199, D-80686 München

Datum und Nummer des Prüfberichtes: 27. Januar 1998
001/1

EG-Richtlinie: 95/16/EG

Prüfergebnis: Das Sicherheitsbauteil erfüllt für den im Anhang Seite 1 zu dieser EG-Baumusterprüfbescheinigung angegebenen Anwendungsbe-
reich die Sicherheitsanforderungen der Richtlinie.

Ausstellungsdatum: 1998-01-27

Zertifizierungsstelle
für Aufzüge und Sicherheitsbauteile

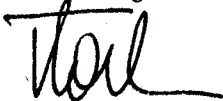

Peter Tkalec



Registriernummer: ZLS-ZE-126/97

Anhang zur EG-Baumusterprüfbescheinigung Nr. AGB 001/1

1. Anwendungsbereich

1.1	Zulässige Auslösegeschwindigkeit	0,32 - 1,50 m/s
1.2	Zulässige Nenngeschwindigkeit	≤ 1,22 m/s
1.3	Antriebsseil	
1.3.1	Art	Rundlitzenseil aus Stahldrähten
1.3.2	Durchmesser	6 - 6,5 mm
1.4	Minimale Spannkraft (vom Spanngewicht erzeugte auf die Umlenkrollenachse wirkende Kraft)	
1.4.1	Empirisch ermittelte Spannkraft (Seil und Rille im Neuzustand)	120 N
1.4.2	Rechnerisch ermittelte Spannkraft (bei einer Reibungszahl $\mu = 0,09$)	940 N
1.5	Zugkraft bei minimaler Spannkraft	650 N

2. Hinweise

2.1 Hinweise zur Grundauführung

Die eingestellte Auslösegeschwindigkeit und der Sicherheitsschalter sind gegen unbefugtes Verstellen zu plombieren. (Sicherheitsschalter z. B. durch Farbversiegelung der Befestigungsschrauben und nur wenn Abschaltung vor Erreichen der Auslösegeschwindigkeit gefordert).

Einziehen der Fangvorrichtung in beiden Drehrichtungen zulässig

Seilabzugsrichtung beliebig (jedoch mindestens 180° Umschlingung)

Ausführung mit oder ohne Fernauslösung

2.2 Hinweise zu Anordnungsvarianten und Zusatzanbauten an Grundauführung

Bei Beachtung der jeweils angeführten Unterlagen sind folgende Anordnungsvarianten und Zusatzanbauten zulässig:

Abschaltung vor Erreichen der Auslösegeschwindigkeit (Vorabschaltung)

Schwinghebel (Pendel) untenliegend

Einbaulage 180° gedreht (Befestigungskonsole oben)

Absinkschutz

Notendabschaltung

Einbau hängend in Schachtgrube, Bedingungen siehe Gutachten vom 26. Juni 1979, D3-FTB-ku-sch

Herausgezogener Wellenstumpf (für Geber)

2.3 Hinweise allgemein

Zur Identifizierung, Information über die prinzipielle Bau- und Wirkungsweise und Darstellung der Umgebungs- und Anschlußbedingungen bzw. Abgrenzung des geprüften und zugelassenen Baumusters ist der EG-Baumusterprüfbescheinigung und deren Anhang die Zeichnung Nr. HJ 200 NO/HJ 200 SBO vom 03. Juli 1995 mit Prüfstempel vom 10. Juli 1995 beizufügen. (Die auf der Zeichnung befindliche EWG-Baumusterprüfbescheinigungsnummer EGB 001/1 ist nicht mehr zutreffend und ist im Sinne dieser EG-Baumusterprüfbescheinigung als AGB 001/1 zu betrachten.)

Die EG-Baumusterprüfbescheinigung darf nur zusammen mit dem dazugehörigen Anhang verwendet werden.

Hans Jungblut GmbH, Köln

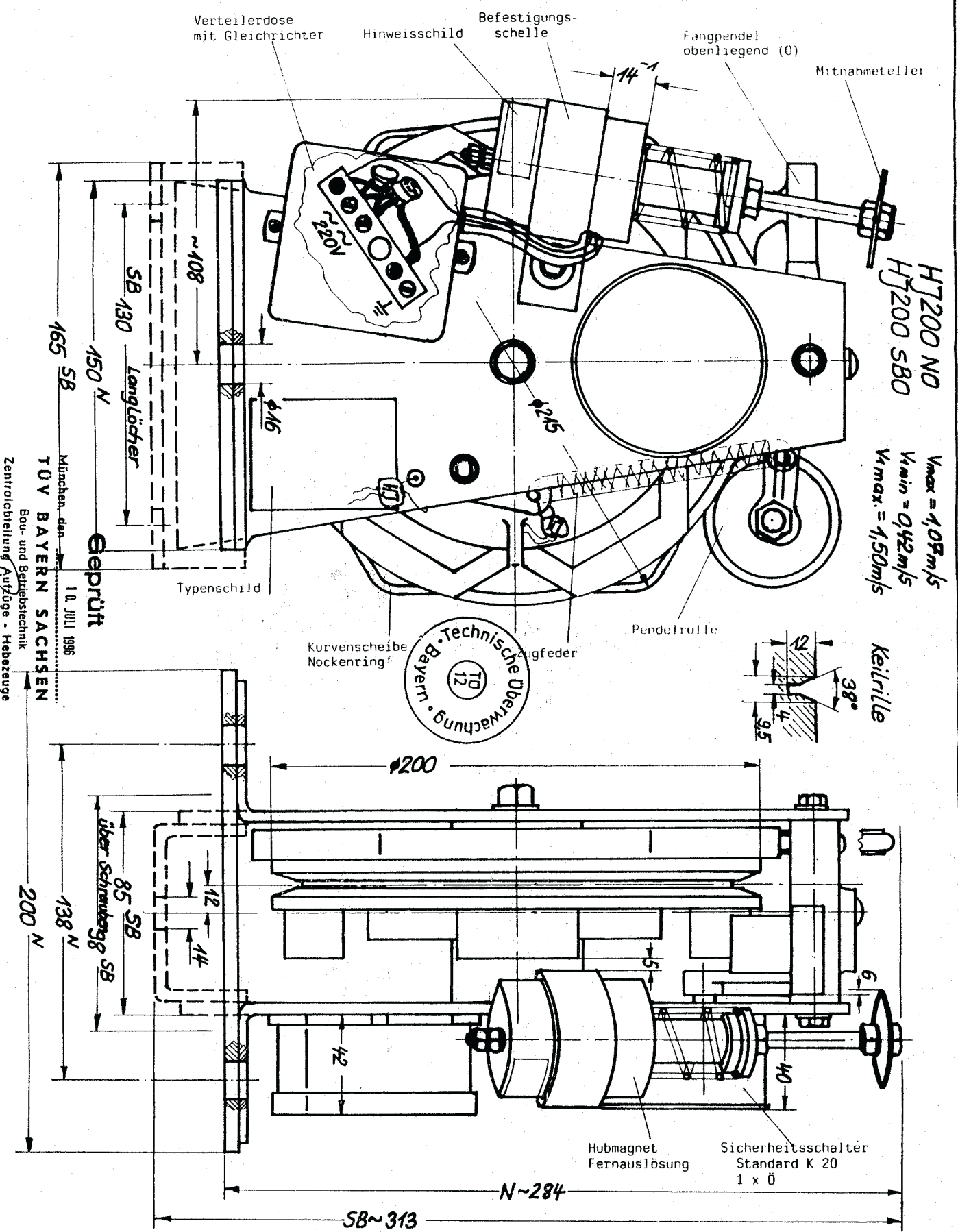

Der Geschwindigkeitsbegrenzer ist in beiden Drehrichtungen zum Einzug der Fangvorrichtung zulässig. Die Keilrille kann wegen der Formbeständigkeit gehärtet geliefert werden (Zusatzbuchstabe R). Eine Fernausslösung (für Prüfungszwecke) kann mitgeliefert werden. Bestellbeispiel: HJ 200 RW SBO , 200 mm Scheibendurchmesser, R gehärtete Keilrille, W wartungsfreie Kugellager, SB schmale Bodenplatte, O obenliegendes Fangpendel. Gezeichnet gebaute Rechtsdrehrichtung. Linksdrehrichtung spiegelbildlich.
Bauteilprüfung: EGB 001/1.

gezeichnet: 03.07.1995 *wo*

freigegeben: 04.7.1995 *wo*

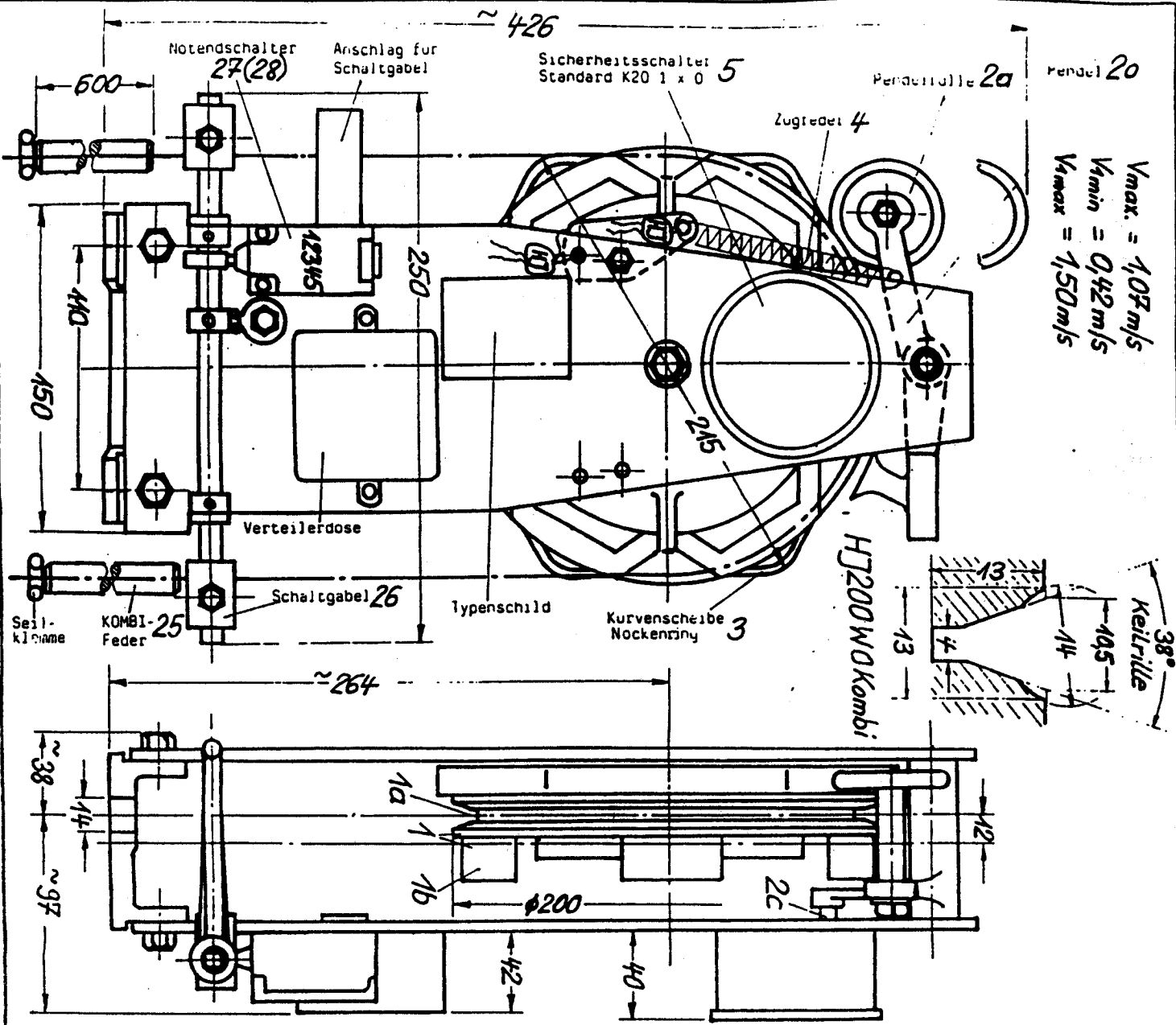

$V_{max} = 1,07 \text{ m/s}$
 $V_{min} = 0,42 \text{ m/s}$
 $V_{max} = 150 \text{ m/s}$

Geprüft
 München, den 18. Juli 1996
TÜV BAYERN SACHSEN
 Bau- und Betriebstechnik
 Zentralabteilung Nitzige - Hebezeuge
 Car-Sicherheitsdienste
Thyssen

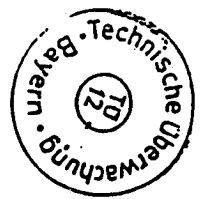

Funktionsbeschreibung: Dieser Geschwindigkeitsbegrenzer besteht im wesentlichen aus Begrenzerscheibe $\varnothing 200 \text{ mm}$ (1), sechsnockigem Nockenring (3), Fangpendel (20) oberliegend, einer Pendelrolle (2a), einem Sicherheitsschalter (5), z.B. Standard K20 1 x 0, Lagerschildern vorne und hinten und einer Grundplatte. Die Begrenzerscheibe hat eine Keilrille (1a) zur Aufnahme des Seiles, ein Sperrrad (1b) für das Pendel (20) sowie den Nockenring (3) für die Pendelrolle (2a). Durch den Nockenring wird über die Pendelrolle das Pendel in schwingende Bewegung versetzt. Eine Zugfeder (4) zieht dabei die Pendelrolle auf den Nockenring. Der Geschwindigkeitsbegrenzer ist in beiden Drehrichtungen zum Einzug der Fangvorrichtung zulässig. Die Keilrille kann wegen der Formbeständigkeit gehärtet geliefert werden. (Zusatzbuchstabe R). Wird die Auslösegeschwindigkeit erreicht, so wird durch die höhere Drehzahl bedingt, die Pendelrolle (2a) soweit abgeschleudert, daß die Fangnase (2b) des Pendels in das Sperrrad eingreift, die Begrenzerscheibe wird festgehalten und mit ihr das Begrenzerseil. Die Fangvorrichtung kommt zum Eingriff. Gleichzeitig wird durch den Schalterbetätigungsstift (2c) zwangsläufig der Sicherheitsschalter (5) betätigt. Eine Fernauslösung (für Prüfzwecke) kann mitgeliefert bzw. nachträglich angebaut werden. Gezeichnet gebaute Links- und Rechtsdrehrichtung; Rechtsdrehrichtung spiegelbildlich. Bei der KOMBI-Ausführung wird bei Überfahren vorgegebener oberer und unterer Endpunkte im Aufzugschacht durch die am Begrenzerseil entsprechend justierten KOMBI-Federn (25) eine der Schaltgabeln (26) und damit der Notenschalter (27) oder ein Hauptschalter (28) betätigt.
Bestellbeispiel: HJ 200 RW O Kombi, 200 mm Scheibendurchmesser, R gehärtete Keilrille, W wartungs freie Kugellager, O oberliegendes Fangpendel, KOMBI mit integrierter Notendabschaltung.
 EWG-Baumusterprüfung: EGB 001/1