



EU-BAUMUSTERPRÜFBESCHEINIGUNG

gemäß Anhang IV, Absatz A der Richtlinie 2014/33/EU

| | |
|--|---|
| Bescheinigungs-Nr.: | EU-SG 289 |
| Zertifizierstelle der Notifizierten Stelle: | TÜV SÜD Industrie Service GmbH Westendstr. 199 80686 München – Deutschland Kennnummer 0036 |
| Bescheinigungsinhaber: | G. Schlosser Aufzugtechnologie GmbH Felix-Wankel-Strasse 4 85221 Dachau – Deutschland |
| Hersteller des Prüfmusters: (Hersteller Serienfertigung - siehe Anlage) | G. Schlosser Aufzugtechnologie GmbH Felix-Wankel-Strasse 4 85221 Dachau – Deutschland |
| Produkt: | Bremsfangvorrichtung, Bremseinrichtung als Teil der Schutzeinrichtung für den aufwärtsfahrenden Fahrkorb gegen Übergeschwindigkeit |
| Typ: | EB 75 GS |
| Richtlinie: | 2014/33/EU |
| Prüfgrundlage: | EN 81-20:2014(D) EN 81-50:2014(D) EN 81-1:1998+A3:2009(D) EN 81-2:1998+A3:2009(D) |
| Prüfbericht: | EU-SG 289 vom 12.12.2016 |
| Ergebnis: | Das Sicherheitsbauteil entspricht den wesentli- chen Gesundheitsschutz- und Sicherheitsanfor- derungen der o.g. Richtlinie, sofern die Anfor- derungen des Anhangs zu diesem Zertifikat einge- halten sind. |
| Ausstellungsdatum: | 09.01.2017 |

Achim Janocha
Zertifizierstelle der Fördertechnik



Anhang zur EU-Baumusterprüfbescheinigung Nr. EU-SG 289 vom 09.01.2017



Industrie Service

1 Anwendungsbereich

1.1 Allgemein

Beide folgend aufgeführten Anwendungsmöglichkeiten beziehen sich auf ein produktionsneues Fangvorrichtungspaar in Abhängigkeit von der Herstellungsart, dem Oberflächenzustand der Führungsschienenlaufflächen und der maximalen Nenn- und Auslösegeschwindigkeiten. Das Sicherheitsbauteil kann wahlweise zwei Sicherheitsfunktionen gemäß 1.2 und 1.3 erfüllen.

Zu verwendende Führungsschienen

Mindestlaufflächenbreite 32 mm

Kopfdicke 9 – 31,8 mm

Anmerkungen:

* Mineralöle ohne Wirkstoffzusätze (z. B. Schmieröle C nach DIN 51517, Teil 1)

1.2 Verwendung als Bremsfangvorrichtung (abwärts wirkend) - zulässige Gesamtmasse von Fahrkorb plus Nennlast bei maximaler Nenn- und Auslösegeschwindigkeit

| Herstellungsart der Laufflächen | Oberflächenzustand Führungsschiene | Max. Nenngeschwindigkeitsbereich [m/s] | Max. Auslösegeschwindigkeit [m/s] | Gesamtmasse [kg] min. – max. |
|---------------------------------|------------------------------------|--|-----------------------------------|------------------------------|
| gezogen | trocken oder geölt* | 2,10 – 2,29 | 2,63 | 1650 – 4300 |
| bearbeitet | trocken oder geölt* | 2,10 – 2,29 | 2,63 | 1550 – 4800 |
| gezogen oder bearbeitet | trocken oder geölt* | 3,06 – 3,33 | 3,83 | 1530 – 4000 |

1.3 Verwendung als Bremsseinrichtung - Teil der Schutzeinrichtung für den aufwärtsfahrenden Fahrkorb gegen Übergeschwindigkeit (aufwärts wirkend) - zulässige Bremskräfte

| Herstellungsart der Laufflächen | Oberflächenzustand Führungsschiene | Max. Auslösegeschwindigkeit [m/s] | Bremskraft [N] min. – max. |
|---------------------------------|------------------------------------|-----------------------------------|----------------------------|
| gezogen | trocken oder geölt* | 2,63 | 25898 – 67493 |
| bearbeitet | trocken oder geölt* | 2,63 | 24329 – 75341 |
| gezogen oder bearbeitet | trocken oder geölt* | 3,83 | 24015 – 62784 |

2 Bedingungen

2.1 Vorgenanntes Sicherheitsbauteil stellt nur ein Teil der Schutzeinrichtung für den aufwärtsfahrenden Fahrkorb gegen Übergeschwindigkeit dar. Erst in Kombination mit einem detektierenden und auslösenden Bauteil nach Norm (auch zwei getrennte Bauteile möglich), welche einer eigenen Baumusterprüfung unterzogen sein müssen, kann das entstandene System die Vorgaben an eine Schutzeinrichtung erfüllen.

- 2.2 Die auf die Führungsschienen wirkenden Kräfte müssen sicher aufgenommen werden können.
- 2.3 Die Massenkonfiguration der Aufzugsanlage ist in Bezug auf die zulässige Gesamtmasse und Bremskräfte so auszulegen, dass die zulässigen Werte der Verzögerungen aus der Norm EN 81-20 für die Sicherheitsfunktionen eingehalten werden (z.B. Verzögerung des leeren aufwärtsfahrenden Fahrkorbes nicht über $1g_n$).
- 2.4 Der Montagebetrieb hat zur Erfüllung des Gesamtkonzeptes an die Schutzeinrichtung für die Aufzugsanlage(n) eine Prüfanleitung zu erstellen, der Aufzugsdokumentation beizufügen und eventuell notwendige Hilfsmittel oder Messgeräte, die eine gefahrlose Prüfung (z. B. bei geschlossenen Schachttüren) erlauben, bereit zu halten.
- 2.5 Zur Identifizierung und Information über die prinzipielle Bau- und Wirkungsweise und Abgrenzung des geprüften und zugelassenen Baumusters ist der EU-Baumusterprüfbescheinigung und deren Anhang, die Identifikationszeichnung Nr. 5250.0000.012 und / oder 5250.0000.112 mit Prüfvermerk vom 12.12.2016 beizufügen.
- 2.6 Die EU-Baumusterprüfbescheinigung darf nur zusammen mit dem dazugehörigen Anhang und der Anlage (Liste der Hersteller Serienfertigung) verwendet werden. Diese Anlage wird nach den Angaben des Herstellers / Bevollmächtigten aktualisiert und mit neuem Stand herausgegeben.

3 Hinweise

- 3.1 Die für eine Einstellung ermittelte zulässige Gesamtmasse kann entsprechend Kommentar nach Norm EN 81-50 um 7,5 % über- bzw. unterschritten werden.
- 3.2 Die Bremsfangvorrichtung kann unter Einhaltung der zulässigen Massen oder Bremskräfte nach Tabelle Punkt 1.2 oder 1.3 dieser Baumusterprüfbescheinigung auch am Gegengewicht bis zur zulässigen Auslösegeschwindigkeit eingesetzt werden.
- 3.3 Die Prüfung auf Einhaltung anderer Anforderungen nach Norm, zeitliche Verzögerungen im Bremskraftaufbau verursacht durch mechanische Umlenkungen, verschleißbedingter Abbau der Bremskräfte wie auch die betriebsbedingte Änderung der Führungsschienenlaufflächen sind nicht Bestandteil dieser Baumusterprüfung.
- 3.4 Diese EU-Baumusterprüfbescheinigung wurde in Anlehnung und / oder auf Basis folgender harmonisierter Norm(en) erstellt:
 - EN 81-1:1998 + A3:2009 (D), Anhang F.3 und F.7
 - EN 81-2:1998 + A3:2009 (D), Anhang F.3
 - EN 81-20:2014 (D), Punkte 5.6.2.1.1.2 und 5.6.6.11
 - EN 81-50:2014 (D), Punkte 5.3 und 5.7

Bei Änderungen bzw. Ergänzungen der oben genannten Normen bzw. bei Weiterentwicklung des Standes der Technik wird eine Überarbeitung der EU-Baumusterprüfbescheinigung notwendig.

**Anlage zur EU-Baumusterprüfbescheinigung
Nr. EU-SG 289 vom 09.01.2017**



Industrie Service

Hersteller Serienfertigung – Produktionsstandorte (Stand: 09.01.2017):

| | |
|----------------|--|
| Firma | G. Schlosser Aufzugtechnologie GmbH |
| Adresse | Felix-Wankel-Strasse 4 85221 Dachau – Deutschland |

- ENDE DOKUMENT -

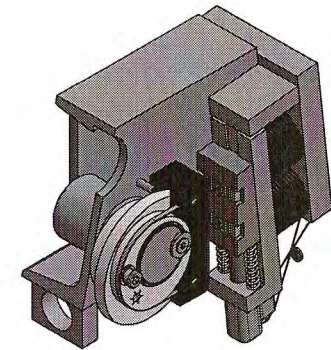
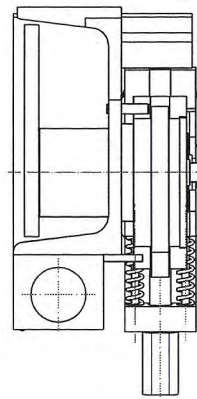
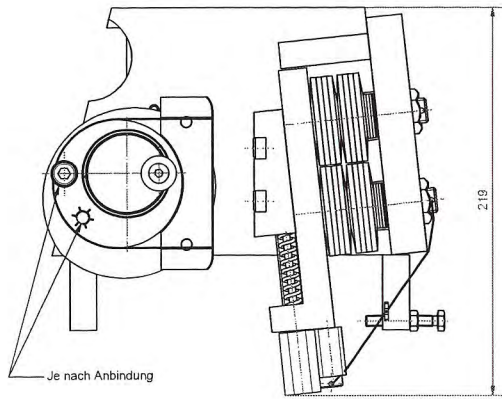

Dargestellt als abwärts wirkend

1 2. DEZ. 2016

GEPRÜFT / APPROVED
 TÜV SÜD Industrie Service GmbH
 Prüflaboratorium für Produkte der Fördertechnik
 Westendstraße 199
 80688 München
 Sachverständige(r) / Expert

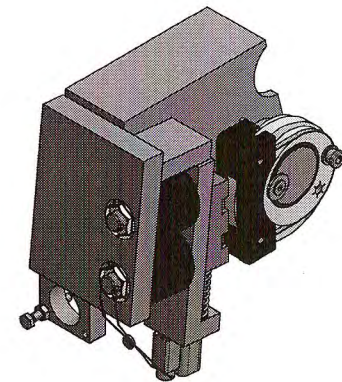
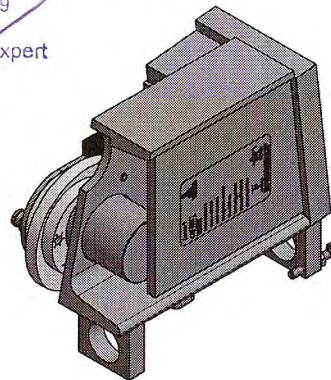
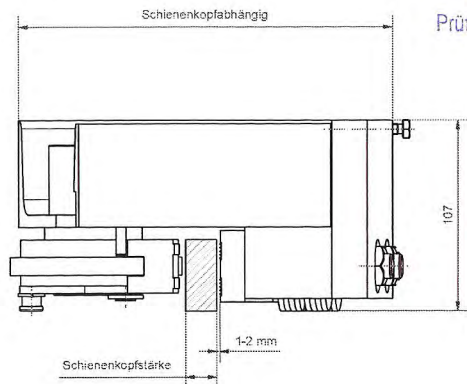

| | | | | Aufzugtechnologie Schlosser | | | Werkstoff | | Halbzeug | | | | | | | | | | | | | | | | | | | | | |
|-----------------------|-------------|--|----------|---|------|------|---|-------------|-------------------|----------|-----------------|--|------------------|--------------|-----------------------|--|------------------------------|---|--|--|--|--|--|--|------|-------|--|---|--|----|
| | | | | Verwendungsbereich | | | Maßstab im Orig. | | Masse (Gewicht) | | | | | | | | | | | | | | | | | | | | | |
| | | | | EU-SG 289 | | | 1:2,5 (1:2) | | 10,6 kg | | | | | | | | | | | | | | | | | | | | | |
| | | | | abwärts wirkend | | | Benennung | | Massbild EB 75 GS | | | | | | | | | | | | | | | | | | | | | |
| | | | | | | | <table border="1"> <tr> <th>Datum</th> <th>Name</th> </tr> <tr> <td>Gez. 21.11.2016</td> <td>Martinez</td> </tr> <tr> <td>Gepr. 07.12.2016</td> <td>HTS</td> </tr> <tr> <td>Ges.</td> <td></td> </tr> </table> | | Datum | Name | Gez. 21.11.2016 | Martinez | Gepr. 07.12.2016 | HTS | Ges. | | Dimensioned Drawing EB 75 GS | | | | | | | | | | | | | |
| Datum | Name | | | | | | | | | | | | | | | | | | | | | | | | | | | | | |
| Gez. 21.11.2016 | Martinez | | | | | | | | | | | | | | | | | | | | | | | | | | | | | |
| Gepr. 07.12.2016 | HTS | | | | | | | | | | | | | | | | | | | | | | | | | | | | | |
| Ges. | | | | | | | | | | | | | | | | | | | | | | | | | | | | | | |
| | | | | <table border="1"> <tr> <th>Maße in mm</th> <th>Tolerierung</th> <th>Abb.</th> </tr> <tr> <td>ISO 8015</td> <td>ISO 2768-mH</td> <td>AUFZUGTECHNOLOGIE SCHLOSSER D-85221 Dornau</td> </tr> </table> | | | Maße in mm | Tolerierung | Abb. | ISO 8015 | ISO 2768-mH | AUFZUGTECHNOLOGIE SCHLOSSER D-85221 Dornau | Zeichnungs-Nr. | | 5250.0000.012 | | | | | | | | | | | | | | | |
| Maße in mm | Tolerierung | Abb. | | | | | | | | | | | | | | | | | | | | | | | | | | | | |
| ISO 8015 | ISO 2768-mH | AUFZUGTECHNOLOGIE SCHLOSSER D-85221 Dornau | | | | | | | | | | | | | | | | | | | | | | | | | | | | |
| | | | | <table border="1"> <tr> <th>Änd.</th> <th>konstr. vor</th> <th>Änderungs-Nr.</th> <th>Änderung</th> <th>Datum</th> <th>Gez.</th> <th>Name</th> <th>Ges.</th> </tr> <tr> <td></td> <td></td> <td></td> <td></td> <td></td> <td></td> <td></td> <td></td> </tr> </table> | | | Änd. | konstr. vor | Änderungs-Nr. | Änderung | Datum | Gez. | Name | Ges. | | | | | | | | | <table border="1"> <tr> <th>Änd.</th> <th>Blatt</th> </tr> <tr> <td></td> <td>1</td> </tr> <tr> <td></td> <td>A2</td> </tr> </table> | | Änd. | Blatt | | 1 | | A2 |
| Änd. | konstr. vor | Änderungs-Nr. | Änderung | Datum | Gez. | Name | Ges. | | | | | | | | | | | | | | | | | | | | | | | |
| | | | | | | | | | | | | | | | | | | | | | | | | | | | | | | |
| Änd. | Blatt | | | | | | | | | | | | | | | | | | | | | | | | | | | | | |
| | 1 | | | | | | | | | | | | | | | | | | | | | | | | | | | | | |
| | A2 | | | | | | | | | | | | | | | | | | | | | | | | | | | | | |
| | | | | Vertraulich, alle Rechte vorbehalten ISO 16016 <small>Weitergabe sowie Vervielfältigung dieses Dokuments, Verwertung und Mitteilung seines Inhalts sind verboten, soweit nicht ausdrücklich gestattet. Zuwiderhandlungen verpflichten zu Schadensersatz. Alle Rechte für den Fall der Patent-, Gebrauchsmuster- oder Geschmackszeichenverletzung vorbehalten.</small> | | | <table border="1"> <tr> <td>Oberflächen</td> <td>Ra in µm</td> <td>ISO 1302</td> </tr> <tr> <td>Allgemeintoleranzen</td> <td></td> <td>ISO 13020-BF</td> </tr> <tr> <td>Schweißkonstruktionen</td> <td></td> <td></td> </tr> </table> | | Oberflächen | Ra in µm | ISO 1302 | Allgemeintoleranzen | | ISO 13020-BF | Schweißkonstruktionen | | | <small>J:\AA\NEUJAN\ANGTUV\EB 75 GS\250.0000.012-EB 75 GS-abwärts.dwg</small> | | | | | | | | | | | | |
| Oberflächen | Ra in µm | ISO 1302 | | | | | | | | | | | | | | | | | | | | | | | | | | | | |
| Allgemeintoleranzen | | ISO 13020-BF | | | | | | | | | | | | | | | | | | | | | | | | | | | | |
| Schweißkonstruktionen | | | | | | | | | | | | | | | | | | | | | | | | | | | | | | |

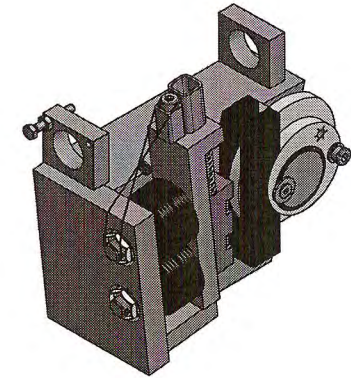
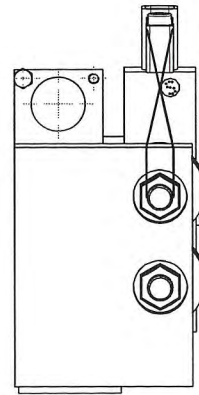
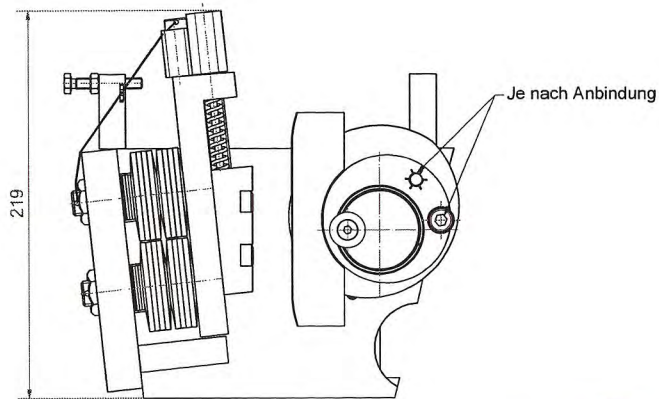

1 2. DEZ. 2016

GEPRÜFT / APPROVED
 TÜV SÜD Industrie Service GmbH
 Prüflaboratorium für Produkte der Forstechnik
 Westendstraße 199
 80686 München
 Sachverständigen / Expert

Dargestellt als aufwärts wirkend

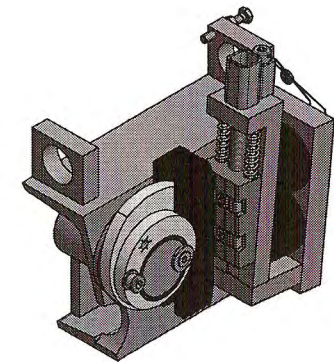
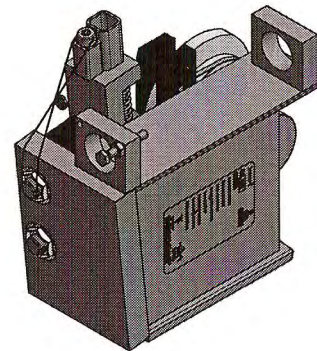
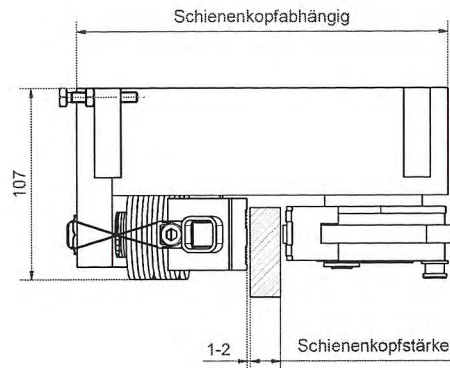

| Aufzugstechnologie Schlosser | | | | | | Werkstoff | | Halbzeug | |
|--|--|--|--|--|--|---|--|--|--|
| Verwendungsbereich | | | | | | EU-SG 289 | | aufwärts wirkend | |
| Maße in mm | | | | | | 1:2 (1:2,5) | | Masse (Gewicht) 10.7 kg | |
| Benennung | | | | | | Massbild EB 75 GS | | | |
| Dimensioned Drawing EB 75 GS | | | | | | 5250.0000.112 | | | |
| Zeichnung: 21.11.2016 Gez.: Martinez Sep.: 07.12.2016 HTS Abs.: | | | | | | Datum: 21.11.2016 Name: Martinez Gez.: 07.12.2016 HTS Abs.: | | | |
| Tolerierung ISO 8015 ISO 2768-mH | | | | | | AUFZUGTECHNOLOGIE SCHLOSSER D-85221 Dachau | | | |
| Vertraulich, alle Rechte vorbehalten ISO 16016 Weitergabe sowie Vervielfältigung dieses Dokuments, Verwertung und Mitteilung seines Inhalts sind verboten, soweit nicht ausdrücklich gestattet. Zuwiderhandlungen verpflichten zu Schadenersatz. Alle Rechte für den Fall der Patent-, Gebrauchsmuster- oder Geschmacksmusterertragung vorbehalten. | | | | | | Oberflächen Ra in um ISO 1302 | | Allgemeintoleranzen Schweißkonstruktionen ISO 1302-BF | |
| J1AA NEILANFANGTUVWEB 75 G065250.0000.112-EB 75 GS-aufwärts.ltdw | | | | | | | | | |